



DATRON PR 0500

- Kleinformatige Applikationen
- Höchste Präzision und Stabilität
- Alle DATRON Dosierköpfe einsetzbar

Arbeitsbereich (X x Y x Z) [mm]: 550 x 700 x 240

Vmax (X, Y) [m/min]: 0 - 16



DATRON PR 1750

- Kleine bis mittelgroße Applikationen
- Bis zu 4 Köpfe simultan einsetzbar
- Variabler Portaldurchlass - 200 mm, 250 mm oder 300 mm

Arbeitsbereich (X x Y x Z) [mm]: 1000 x 750 x 240

Vmax (X, Y) [m/min]: 0 - 16



DATRON PR 12500

- Großformatige Applikationen
- Nutzenfertigung
- Hohe Dynamik bei gleichbleibender Präzision

Arbeitsbereich (X x Y x Z) [mm]: 1000 x 2500 x 240

Vmax (X, Y) [m/min]: 0 - 16



DATRON Inline Dispenser

- Einsetzbar in automatisierten Fertigungslinien
- Benutzerfreundliche Integration
- Sehr kompaktes Design

Arbeitsbereich (X x Y x Z) [mm]: 240 x 240 x 240

Vmax (X, Y) [m/min]: 0 - 10



DATRON Twin

- Zwei Arbeitsbereiche
- Keine Stillstandszeiten
- Be- und Entladen während des Dosierprozesses

Arbeitsbereich (X x Y x Z) [mm]: 2 x 435 x 366 x 200

Vmax (X, Y) [m/min]: 0 - 9



DATRON iVD-Volumetric

- Ungefüllte Medien
- Mittel- bis hochviskose Materialien
- Materialzuführung: Kartuschen (Fass- und Hobbockpumpen optional)

Förderleistung [cm³/U]: 0,15 - 0,23

Artikelnummer: 0A02111

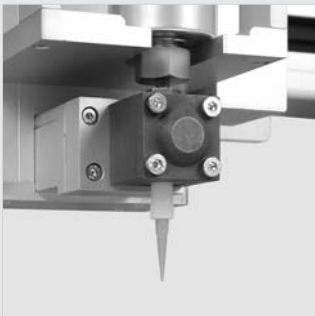

DATRON iVD-Fluid

- Ungefüllte Medien
- Niederviskose Materialien
- Materialzuführung: Kartuschen (Fass- und Hobbockpumpen optional)

Förderleistung [cm³/U]: 0,06 - 0,60

Artikelnummer: 0A02131A



DATRON iVD-Abrasiv

- Gefüllte abrasive Medien
- Mittel- bis hochviskose Materialien
- Materialzuführung: Kartuschen (Fass- und Hobbockpumpen optional)

Förderleistung [cm³/U]: 0,15 - 0,23

Artikelnummer: 0A02121

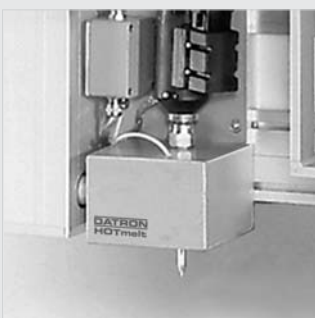

DATRON iVD-Hotmelt

- Ungefüllte, beheizbare Medien, bis 180°C Verarbeitungstemperatur
- Nieder- bis hochviskose Materialien
- auch für reaktive Klebstoffe geeignet

Förderleistung [cm³/U]: 0,08 - 1,20

Artikelnummer: 0A02141R



DATRON iVD-Vplus

- Für anspruchsvolle Materialien
- Beheizbare volumengenaue Pumpe inklusive
- Zero Cavity Ventil inklusive

Förderleistung [cm³/U]: 0,08 - 1,20

Artikelnummer: 0A02145



DATRON Nadelkompensation

- Vollautomatisches Vermessen der Dosiernadelspitze
- Deutliche Verkürzung der Einrichtzeiten
- Erhöhung der Prozesssicherheit

Messgenauigkeit XY	± 0,05 mm (Biegung < 10°)
Messgenauigkeit Z	± 0,01 mm



DATRON Sensor XYZ

- Vermessung von Werkstückoberflächen
- Automatische Kompensation von Höhentoleranzen
- Antasten von Materialkanten und Referenzpunkten

Messgenauigkeit	± 0,05 mm
3D-Funktion	optional



DATRON Modulspanntechnik

- Sehr kurze Rüstzeiten
- Hohe Flexibilität bei der Auswahl der Spannmittel
- Ansaugung über Vakuum oder Verschraubung

Spannmittel	T-Nutenplatten, Vakuumplatten, Pneumatische Kurzhubspannelemente
-------------	---

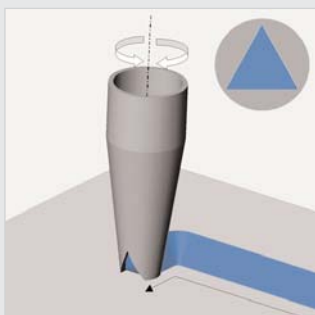

DATRON Drehbare Nadel

- Dosieren von Profilaugen
- Applizierung in Kehlnähten
- Materialersparnis und hohe Elastizität

Drehwinkel	> 360°
Dosiernadeln	Luer Lock, applikationsspezifisch



Weiteres Zubehör

- Dreh- und Schwenkachsen
- Fassfördereinheiten
- CAD/CAM-Software
- Vision-Systeme
- Digitale I/O-Module
- Füllstand- und Werkstückträgererkennung

CNC-Maschinen

Mini-Tools

Dosiersysteme

Positioniermodule

Beratung und Schulungen



DATRON **Dispenser**[®]

Patentierte volumengenaue Dosiertechnologie von DATRON für prozesssicheres Dosieren von Kleb- und Dichtstoffen

- Volumengenau und präzise
- Dosiergeschwindigkeit bis 16 m/min - auch bei dünnen Raupen
- Langlebig auch bei abrasiven Materialien

Schnell und prozesssicher Dosieren

Profitieren auch Sie von den Möglichkeiten der Zukunftstechnologie des maschinellen Klebens und Dichtens. Ersetzen Sie konventionelle Dichtungen durch vollautomatische Flüssigdichtungssysteme und nutzen Sie unser Know-how für hochpräzise Verklebungen.

DATRON bietet innovative Dosiertechnik für industrielle Kleb-, Dicht- und EMV-Anwendungen. Die Maschinensysteme überzeugen durch ihre hohe Dynamik und Volumenkonstanz bei gleichzeitig kurzen Zykluszeiten. Mit speziellen Softwarefunktionen werden die oftmals kritischen Start-Stopp bzw. T-förmigen Verbindungen optimal realisiert.



Technische Kenndaten

Das VDispenser® Dosiersystem besteht in der Grundausstattung aus dem Koordinatentisch, der 3D-Steuerung und einem Dosierkopf mit einer Kartuschenaufnahme. Der Dosierkopf bietet einen klaren Aufbau, hat nur wenig Verschleißteile und ist leicht zu reinigen. Je nach eingesetztem Material und notwendigem Volumen stehen unterschiedliche Varianten zur Verfügung.

DATRON Dosiersysteme haben optimale dynamische Eigenschaften durch Einsatz von schnellen Servo-Antriebssystemen mit Präzisionsführungen. Die nutzbaren Flächen betragen 240 x 300 mm bis zu 1.500 x 2.500 mm.

Vorteile

- **Volumengenaues Dosieren**
Auch bei variablen Dosiergeschwindigkeiten und sich ändernder Viskosität werden Raupen mit konstanter Höhe und Breite dosiert.
- **Anwendungsbereiche**
Dichten und Verkleben von kleinen bis hin zu großen Bauteilen, paralleler Einsatz von beheizbaren Medien und RTV- Materialien, Dam & Fill, Dispensen von elektrisch leitfähigen und anderen abrasiven Medien.
- **Hohe Dosiergeschwindigkeit** und hochwertige Ergebnisse durch schnelle Servo-Steuerung und Dosierkopf mit breitem Anwendungsspektrum.
- **Kurze Einrichtzeiten durch leistungsfähige Teach-In Software** zur schnellen Programmierung auch komplexer Konturen
- **Hohe Maschinenverfügbarkeit** durch bewährte Qualität, langlebigen Dosierkopf und schnellen Kundendienst
- **CAD/CAM Software** zum Einlesen von CAD-Daten oder Zeichnen von Konturen

Technische Daten	DATRON VDispenser®
Dosierkopf	Volumengenaue, softwaregesteuert und unabhängig von Druck, Geschwindigkeit und Viskosität.
Programmierung	Menügeführte Programmierung über PC mit grafischer Simulation, leistungsstarke und schnelle Teach-in Programmierung; CAD-Schnittstellen.
Koordinatentisch	Freiarmkonstruktion oder Portalaufbau mit doppelseitigem Antrieb. Stahlführungen, Kugelumlaufspindeln, optisch vermessen und durch Software korrigiert.
Bearbeitungsflächen (X x Y)	240 mm x 300 mm bis 1.500 mm x 2.500 mm
Z-Achse	190 mm bis 240 mm je nach Ausführung.
Antriebssystem	Servoantriebe; Präzisionskugelrollspindel für jede Achse, kleinster Schritt 0,001 mm, lineare Spindelsteigungskorrektur.
Steuerung	Digitale Servosteuerung mit DC-Servomotoren; dezentrale Lageregler mit PC-Benutzerschnittstelle, RISC-Prozessoren für jede Achse; schnelles Bussystem für bis zu 6 Antriebe, sehr schnelle Lageregelung mit 312 µsec Regelintervall.
Handbedieneinheit	Handlich und staubgeschützt zum besonders einfachen Einrichten und Bedienen. Ausstattung mit elektronischem Handrad, Regler für Eilgang und Vorschub, Volumeneinstellung, Funktionstasten Start, Stop, Pause, anwenderprogrammierbare Funktionstasten.
Vorschub und Eilgang	bis zu 20 m/min Positioniergeschwindigkeit bis zu 16 m/min Dosiergeschwindigkeit
Optionales Zubehör	kundenspezifische Spannsysteme, Palettenwechselsysteme, Softwareerweiterungen, Lichtvorhang, Vision Systeme, automatische Nadelvermessung, 3D-Taster zur automatischen Erfassung von Oberflächendaten.

Die Informationen in diesem Datenblatt enthalten aktuelle Beschreibungen bzw. Leistungsmerkmale, welche sich durch Weiterentwicklung der Produkte ändern können. Die Beschreibungen und Leistungsmerkmale sind nur dann verbindlich, wenn sie bei Vertragsschluss ausdrücklich schriftlich vereinbart werden.

NEU

CNC-Maschinen

Mini-Tools

Dosiersysteme

Positioniermodule

Beratung und Schulungen



DATRON

Dispenser[®]



DATRON **PR** 0400

Kompakt, vielseitig und preiswert

- Arbeitsbereich 400 mm x 400 mm x 240 mm (X x Y x Z)
- Microsoft Windows[®] basierende Steuerung
- Leistungsfähiges Zubehör

Flexibel und leistungsfähig:

Das PR 0400 Dosiersystem bietet eine innovative Dosiertechnik mit vielfältigem Einsatzspektrum zum attraktiven Preis.

Das Maschinensystem ist speziell für Applikationen mit geringen Losgrößen wie im Laborbetrieb, im Prototypenbau oder bei Kleinserien konzipiert. Im Vordergrund stehen Anwendungen, bei denen eine optimale Dosierqualität bei gleichzeitiger Prozesssicherheit gefordert sind.

Innovativer Dosierkopf

Das Zusammenspiel des volumetrischen Dosierkopfes mit der leistungsstarken DATRON VDispenser Software garantiert eine hohe Prozesssicherheit, auch bei veränderlichen Fertigungsbedingungen wie z.B. Temperatur- oder Viskositätsschwankungen. Spezielle Softwarefunktionen sorgen für optimale Dosierergebnisse in den kritischen Start- und Stoppbereichen.



Produktbeschreibung

Das Herzstück des Dosiersystems bilden verschiedene, austauschbare Dosierköpfe. Durch diese können unterschiedlichste Dicht- und Klebstoffe verarbeitet werden. Mit dem speziellen DATRON Zubehör wie z. B. der Modulspanntechnik oder aber einer CAD/CAM Software werden Einrichtzeiten maßgeblich reduziert und die Produktivität deutlich erhöht. Weitere Features wie die automatische Nadelkompensation oder aber der Sensor XYZ führen zu hoher Prozesssicherheit und Reproduzierbarkeit auch bei sehr kritischen Bauteilen.

Produktvorteile

- Autarker 3-Achs-Portalroboter mit kleiner Aufstellfläche
- Dosierkopf mit patentierter Volumenregelung und 3D-Steuerung
- Einfache Programmierung über Windows-basierende Menüoberfläche
- Hohe Flexibilität durch modularen Aufbau aller Dosierkomponenten
- Modulspanntechnik: Minimale Rüstzeiten und exakte Reproduzierbarkeit der Werkstückträger
- Spezielle VDispenser-Software für optimale Start-/Stopp-Übergänge

Anwendungsbereiche

- Für Klebeanwendungen und Flüssigdichtungen im Laborbereich oder für Kleinserien
- Zur Bearbeitung von kleinen bis mittelgroßen Bauteilen
- In allen Fertigungsbereichen, in denen gleichbleibende Präzision gefordert ist
- Für alle gängigen 1K-Materialien; 2K auf Anfrage

Technische Daten	DATRON PR 0400
Koordinatentisch	Portalaufbau mit doppelseitigem Y-Antrieb auf Aluminiumtisch
Arbeitsbereich (X x Y x Z)	400 x 400 x 240 mm
Portaldurchlass	200 mm
Aufstellfläche (B x T x H) <small>inkl. Monitor und Tastatur</small>	1900 mm x 1450 mm x 1870 mm
Antriebssystem	DC-Servomotoren, Kugelumlaufspindel für jede Achse
Dosier-/Positioniergeschwindigkeit	bis zu 33 mm/sek. transversal
Wiederholgenauigkeit	±0,02 mm
Steuerung	Dezentrale, digitale Servosteuerung mit PC-Benutzerschnittstelle
Betriebsmittel	Druckluft: 6 bar, Spannung: 230 V
Material (je nach Dosierkopf)	Nieder- bis hochviskos, ungefüllt und abrasiv sowie beheizbar
Materialzuführung	Aus Kartuschen, Schlauchgebunden, Hobbocks oder Fässern
optionales Zubehör (weiteres Zubehör auf Anfrage)	Nadelkompensation, Sensor XYZ, Modulspanntechnik, drehbare Nadel, Dreh-/Schwenkachsen, CAD/CAM-Modul, Vision-System

Die Informationen in diesem Datenblatt enthalten aktuelle Beschreibungen bzw. Leistungsmerkmale, welche sich durch Weiterentwicklung der Produkte ändern können. Die Beschreibungen und Leistungsmerkmale sind nur dann verbindlich, wenn sie bei Vertragsschluss ausdrücklich schriftlich vereinbart werden.

DATRON-Electronic GmbH
 In den Gänsäckern 5
 D-64367 Mühlthal
 Tel.: 061 51 - 14 19 - 0
 Fax: 061 51 - 14 19 - 69
 Email: info@datron.de
 www.datron.de

CNC-Maschinen

Mini-Tools

Dosiersysteme

Positioniermodule

Beratung und Schulungen



Dispenser[®]



DATRON PR 0500

Volumetrisches Dosiersystem für kleinformige Applikationen

- Arbeitsbereich 550 mm x 700 mm x 240 mm (X x Y x Z)
- Dosiergeschwindigkeiten von bis zu 20 m/min (traversal)
- Hohe Prozesssicherheit, Dosierqualität und -geschwindigkeit

Schnell - Wirtschaftlich - Prozesssicher

Die intelligenten Dosiersysteme von DATRON setzen neue Maßstäbe im Bereich der industriellen Dosiertechnik.

Unsere schnellen und hochpräzisen Dosieranlagen für industrielle Verklebungen, Abdichtungen und Vergussanwendungen überzeugen durch ihre hohe Volumenkonstanz und sorgen für eine optimale Fertigungsqualität bei einem gleichzeitigen Höchstmaß an Prozesssicherheit. In Verbindung mit dem Dosierzubehör bietet DATRON Systemlösungen aus "einer Hand", die ein Optimum an Qualität für Ihre Fertigung gewährleisten.

Innovativer Dosierkopf

Das perfekte Zusammenspiel des volumetrischen Dosierkopfes mit der leistungsstarken DATRON VDispenser Software garantiert eine hohe Prozesssicherheit, auch bei veränderlichen Fertigungsbedingungen wie z.B. Temperatur- oder Viskositätsschwankungen. Die Integration des elektronisch gesteuerten Dosierkopfes in die Bahnsteuerung gewährleistet hierbei eine konstante Auftragsmenge unabhängig von der Dosiergeschwindigkeit. Spezielle Softwarefunktionen sorgen für optimale Dosierergebnisse in den kritischen Start-, Stoppbereichen.



Produktbeschreibung

Mit der neuen Generation volumetrischer Dosiersysteme setzt DATRON außergewöhnliche Maßstäbe im Bereich der industriellen Dosiertechnik für kleinformatige und mittelgroße Bauteile. Das Herzstück des Dosiersystems bilden verschiedene, austauschbare Dosierköpfe. Durch diese können unterschiedlichste Dicht- und Klebstoffe verarbeitet werden. Mit dem speziellen DATRON Zubehör wie z.B. der Modulspanntechnik oder aber einer CAD/ CAM Software werden Einrichtzeiten maßgeblich reduziert und die Produktivität deutlich erhöht. Weitere Features wie die automatische Nadelkompensation oder aber der Sensor XYZ führen zu hoher Prozesssicherheit und Reproduzierbarkeit auch bei sehr kritischen Bauteilen.

Produktvorteile

- Autarker 3-Achs-Portalroboter mit kleiner Aufstellfläche
- Dosierkopf mit patentierter Volumenregelung und schneller 3D-Steuerung
- Einfache Programmierung über Windows-basierende Menüoberfläche
- Hohe Flexibilität durch modularen Aufbau aller Dosierkomponenten
- Modulspanntechnik: Minimale Rüstzeiten und exakte Reproduzierbarkeit der Werkstückträger
- Spezielle VDispenser-Software für optimale Start/Stop-Übergänge

Anwendungsbereiche

- Für Klebeanwendungen und Flüssigdichtungen im industriellen Umfeld
- Zur Bearbeitung von kleinen bis mittelgroßen Bauteilen
- In allen Fertigungsbereichen, in denen hohe Dynamik bei gleichbleibender Präzision gefordert ist
- Für alle gängigen 1K-Materialien; 2K auf Anfrage

Technische Daten	DATRON PR 0500
Koordinatentisch	Portalaufbau mit doppelseitigem Y-Antrieb auf eloxiertem Aluminiumtisch
Arbeitsbereich (X x Y x Z)	550 x 700 x 240 mm
Portaldurchlass	200 mm
Aufstellfläche (B x T x H) <small>ohne Bildschirm, Tastatur und Kontrollleuchte</small>	1400 mm x 1450 mm x 1950 mm
Antriebssystem	Spielfreie DC-Servomotoren, Präzisionsspindel für jede Achse
Dosier-/Positioniergeschwindigkeit	bis zu 16 m/min je Achse/ bis zu 20 m/min transversal
Präzision	Auflösung: 1 µm Absolut: ±50 µm Wiederholung: ±20 µm
Steuerung	Dezentrale, digitale Servosteuerung mit PC-Benutzerschnittstelle
Betriebsmittel	Druckluft: 6 bar, Spannung: 230 V
Material (je nach Dosierkopf)	Nieder- bis hochviskos, ungefüllt und abrasiv sowie beheizbar
Materialzuführung	Aus Kartuschen, Schlauchgebunden, Hobbocks oder Fässern
Gewicht	ca. 500 kg
optionales Zubehör (weiteres Zubehör auf Anfrage)	Nadelkompensation, Sensor XYZ, Modulspanntechnik, drehbare Nadel, Dreh-/Schwenkachsen, CAD/CAM-Modul, Vision-System

Die Informationen in diesem Datenblatt enthalten aktuelle Beschreibungen bzw. Leistungsmerkmale, welche sich durch Weiterentwicklung der Produkte ändern können. Die Beschreibungen und Leistungsmerkmale sind nur dann verbindlich, wenn sie bei Vertragsschluss ausdrücklich schriftlich vereinbart werden.

DATRON-Electronic GmbH

In den Gänsäckern 5
D-64367 Mühlthal
Tel.: 061 51 - 14 19 - 0
Fax: 061 51 - 14 19 - 69
Email: info@datron.de
www.datron.de

CNC-Maschinen

Mini-Tools

Dosiersysteme

Positioniermodule

Beratung und Schulungen

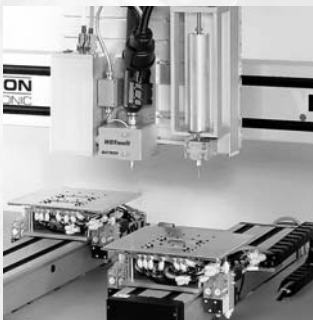

Dispenser[®]



DATRON **PR** 1750

Volumetrisches Dosiersystem mit mittlerer Bearbeitungsfläche für den industriellen Einsatz

- Arbeitsbereich 1000 mm x 750 mm x 240 mm (X x Y x Z)
- Dosiergeschwindigkeiten von bis zu 20 m/min (traversal)
- Hohe Prozesssicherheit, Dosierqualität und -geschwindigkeit

Schnell - Wirtschaftlich - Prozesssicher

Die intelligenten Dosiersysteme von DATRON setzen neue Maßstäbe im Bereich der industriellen Dosiertechnik.

Unsere schnellen und hochpräzisen Dosieranlagen für industrielle Verklebungen, Abdichtungen und Vergussanwendungen überzeugen durch ihre hohe Volumenkonstanz und sorgen für eine optimale Fertigungsqualität bei einem gleichzeitigen Höchstmaß an Prozesssicherheit. In Verbindung mit dem Dosierzubehör bietet DATRON Systemlösungen aus "einer Hand", die ein Optimum an Qualität für Ihre Fertigung gewährleisten.

Innovativer Dosierkopf

Das perfekte Zusammenspiel des volumetrischen Dosierkopfes mit der leistungsstarken DATRON VDispenser Software garantiert eine hohe Prozesssicherheit, auch bei veränderlichen Fertigungsbedingungen wie z.B. Temperatur- oder Viskositätsschwankungen. Die Integration des elektronisch gesteuerten Dosierkopfes in die Bahnsteuerung gewährleistet hierbei eine konstante Auftragsmenge unabhängig von der Dosiergeschwindigkeit. Spezielle Softwarefunktionen sorgen für optimale Dosierergebnisse in den kritischen Start- und Stoppbereichen.



Produktbeschreibung

Mit dem volumetrischen Dosiersystem PR 1750 bietet DATRON einen präzisen 3-Achs-Portalroboter in modularer und kompakter Bauweise. Neuentwickelte Achssysteme in Verbindung mit einer speziellen Steuerungs- und Regelungstechnik sorgen für eine hohe Dynamik. Dosiergeschwindigkeiten von 20 m/min (333 mm/s) sind verfahrbar. Der bedienerfreundliche Aufbau sowie spezielles Dosierzubehör sorgen für minimale Rüst- und Programmierzeiten und somit für eine hohe Wirtschaftlichkeit.

Produktvorteile

- Hohe Prozesssicherheit durch patentierten Dosierkopf mit leistungsstarker DATRON VDispenser Software
- Kurze Zykluszeiten und hochwertige Dosierergebnisse durch dynamische DATRON iServo-Motoren
- Einfache Programmierung über Windows-basierende Menüoberfläche sowie CAD/CAM-Modul
- Durch Einbindung von Drehachsen auch komplexe 3D-Konturen applizierbar
- Hohe Flexibilität durch Adaption aller verfügbaren Dosierköpfe
- Mehrkopfbetrieb möglich

Anwendungsbereiche

- Für industrielle Kleb- und Dichtanwendungen
- Zur Bearbeitung von mittelgroßen Bauteilen oder Nutzenfertigung
- In allen Fertigungsbereichen, in denen hohe Dynamik bei gleichbleibender Präzision gefordert ist
- Für alle gängigen 1K-Materialien; 2K auf Anfrage

Technische Daten	DATRON PR 1750
Koordinatentisch	Portalaufbau mit doppelseitigem Y-Antrieb auf Polymerbetontisch
Bearbeitungsraum (X x Y x Z)	1000 x 750 x 240 mm
Portaldurchlass	200 mm (300 mm optional)
Aufstellfläche (B x T x H) inkl. Monitor und Tastatur	2300 mm x 1650 mm x 2000 mm
Antriebssystem	Spielfreie DC-Servomotoren, Präzisionsspindel für jede Achse
Dosier-/Positioniergeschwindigkeit	bis zu 16 m/min je Achse bis zu 20 m/min transversal
Präzision	Auflösung: 1 µm Absolut: ±50 µm Wiederholung: ±20 µm
Steuerung	Dezentrale, digitale Servosteuerung mit PC-Benutzerschnittstelle
Betriebsmittel	Druckluft: 6 bar, Spannung: 230 V
Material (je nach Dosierkopf)	Nieder- bis hochviskos, ungefüllt und abrasiv sowie beheizbar
Materialzuführung	Aus Kartuschen, Schlauchgebunden, Hobbocks oder Fässern
Gewicht	ca. 700 kg
optionales Zubehör (weiteres Zubehör auf Anfrage)	Nadelkompensation, Sensor XYZ, Modulspanntechnik, drehbare Nadel, Dreh-/Schwenkachsen, CAD/CAM-Modul, Vision-System

Die Informationen in diesem Datenblatt enthalten aktuelle Beschreibungen bzw. Leistungsmerkmale, welche sich durch Weiterentwicklung der Produkte ändern können. Die Beschreibungen und Leistungsmerkmale sind nur dann verbindlich, wenn sie bei Vertragsschluss ausdrücklich schriftlich vereinbart werden.

DATRON-Electronic GmbH

In den Gänsäckern 5
D-64367 Mühlital
Tel.: 061 51 - 14 19 - 0
Fax: 061 51 - 14 19 - 69
Email: info@datron.de
www.datron.de

CNC-Maschinen

Mini-Tools

Dosiersysteme

Positioniermodule

Beratung und Schulungen



!Dispenser®



DATRON PR 12500

Volumetrisches Dosiersystem für großformatige Applikationen und Nutzenfertigung

- Arbeitsbereich 1000 mm x 2500 mm x 240 mm (X x Y x Z)
- Dosiergeschwindigkeiten von bis zu 20 m/min (transversal)
- Hohe Prozesssicherheit, Dosierqualität und -geschwindigkeit

Schnell - Wirtschaftlich - Prozesssicher

Die intelligenten Dosiersysteme von DATRON setzen neue Maßstäbe im Bereich der industriellen Dosiertechnik.

Unsere schnellen und hochpräzisen Dosieranlagen für industrielle Verklebungen, Abdichtungen und Vergussanwendungen überzeugen durch ihre hohe Volumenkonstanz und sorgen für eine optimale Fertigungsqualität bei einem gleichzeitigen Höchstmaß an Prozesssicherheit. In Verbindung mit dem Dosierzubehör bietet DATRON Systemlösungen aus "einer Hand", die ein Optimum an Qualität für Ihre Fertigung gewährleisten.

Innovativer Dosierkopf

Das perfekte Zusammenspiel des volumetrischen Dosierkopfes mit der leistungsstarken DATRON VDispenser Software garantiert eine hohe Prozesssicherheit, auch bei veränderlichen Fertigungsbedingungen wie z.B. Temperatur- oder Viskositätsschwankungen. Die Integration des elektronisch gesteuerten Dosierkopfes in die Bahnsteuerung gewährleistet hierbei eine konstante Auftragsmenge unabhängig von der Dosiergeschwindigkeit. Spezielle Softwarefunktionen sorgen für optimale Dosierergebnisse in den kritischen Start- und Stoppbereichen.

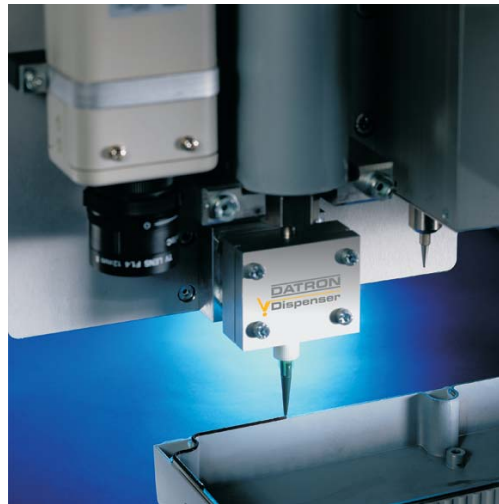

Produktbeschreibung

Mit der PR12500 bietet DATRON ein Portalsystem für großformatige Applikationen oder Nutzenanwendungen. Wie bei allen Dosiermaschinen von DATRON ist auch hier eine große Stabilität bei gleichzeitiger Präzision gewährleistet. iServo™ Motoren aus dem Hause DATRON sorgen für eine hohe Dynamik und somit für kurze Zykluszeiten. Speziell entwickeltes Dosierzubehör steigert die Prozesssicherheit und erhöht damit die Wirtschaftlichkeit.

Produktvorteile

- Autarkes Portalsystem für den stationären Betrieb
- Hohe Prozesssicherheit durch patentierten Dosierkopf mit leistungsstarker DATRON VDispenser Software
- Hohe Wirtschaftlichkeit durch bedienerfreundlichen Aufbau mit minimalen Rüst- und Programmierzeiten
- Einfache Programmierung über windowsbasierende Menüoberfläche sowie CAD/CAM-Schnittstelle
- Höchstmaß an Reproduzierbarkeit von Lage, Form und Dispensevolumina durch patentierte Präzisionspumpe und digitaler Regelung

Anwendungsbereiche

- Zur Bearbeitung von großformatigen Bauteilen oder Nutzenfertigung
- Nicht sortenreine Produktionen, realisiert durch automatische Werkstückträgererkennung
- In allen Fertigungsbereichen, in denen hohe Dynamik bei gleichbleibender Präzision gefordert ist
- Für fast alle gängigen 1K-Materialien, 2K auf Anfrage

Technische Daten	DATRON PR 12500
Koordinatentisch	Portalaufbau mit doppelseitigem Y-Antrieb auf eloxiertem Aluminiumtisch
Bearbeitungsraum (X x Y x Z)	1000 x 2500 x 240 mm
Portaldurchlass	200 mm (300 mm optional)
Aufstellfläche mit Umstellverkleidung (B x T x H)	1300 mm x 3600 mm x 2200 mm
Antriebssystem	Spielfreie DC-Servomotoren, Präzisionsspindel für jede Achse
Dosier-/Positioniergeschwindigkeit	bis zu 16 m/min je Achse bis zu 20 m/min transversal
Präzision	Auflösung: 1 µm Wiederholung: ±20 µm
Steuerung	Dezentrale, digitale Servosteuerung mit PC-Benutzerschnittstelle
Betriebsmittel	Druckluft: 6 bar, Spannung: 230 V
Material (je nach Dosierkopf)	Nieder- bis hochviskos, ungefüllt und abrasiv sowie beheizbar
Materialzuführung	Aus Kartuschen, Schlauchgebinden, Hobbocks oder Fässern
Gewicht (ohne Verkleidung)	ca. 750 kg
optionales Zubehör (weiteres Zubehör auf Anfrage)	Nadelkompensation, Sensor XYZ, Modulspanntechnik, drehbare Nadel, Dreh-/Schwenkachsen, CAD/CAM-Modul, Vision-System

Die Informationen in diesem Datenblatt enthalten aktuelle Beschreibungen bzw. Leistungsmerkmale, welche sich durch Weiterentwicklung der Produkte ändern können. Die Beschreibungen und Leistungsmerkmale sind nur dann verbindlich, wenn sie bei Vertragsschluss ausdrücklich schriftlich vereinbart werden.

DATRON-Electronic GmbH

In den Gänsäckern 5
D-64367 Mühlital
Tel.: 061 51 - 14 19 - 0
Fax: 061 51 - 14 19 - 69
Email: info@datron.de
www.datron.de

CNC-Maschinen

Mini-Tools

Dosiersysteme

Positioniermodule

Beratung und Schulungen



Dispenser[®]



DATRON **IR 0300** Inline Dosiersystem

Volumetrisches Dosiersystem für den Einsatz an Fertigungslinien

- Arbeitsbereich 300 - 3.000 mm x 240 mm x 240 mm (X x Y x Z)
- Dosiergeschwindigkeit bis 20 m/min (transversal)
- Hohe Dosierqualität und -geschwindigkeit

Schnell - Wirtschaftlich - Prozesssicher

Die intelligenten Dosiersysteme von DATRON setzen neue Maßstäbe im Bereich der industriellen Dosiertechnik.

Unsere schnellen und hochpräzisen Dosieranlagen für industrielle Verklebungen, Abdichtungen und Vergussanwendungen überzeugen durch ihre hohe Volumenkonstanz und sorgen für eine optimale Fertigungsqualität bei einem gleichzeitigen Höchstmaß an Prozesssicherheit. In Verbindung mit dem Dosierzubehör bietet DATRON Systemlösungen aus "einer Hand", die ein Optimum an Qualität für Ihre Fertigung gewährleisten.

Innovativer Dosierkopf

Das perfekte Zusammenspiel des volumetrischen Dosierkopfes mit der leistungsstarken DATRON VDispenser Software garantiert eine hohe Prozesssicherheit, auch bei veränderlichen Fertigungsbedingungen wie z.B. Temperatur- oder Viskositätsschwankungen. Die Integration des elektronisch gesteuerten Dosierkopfes in die Bahnsteuerung gewährleistet hierbei eine konstante Auftragsmenge unabhängig von der Dosiergeschwindigkeit. Spezielle Softwarefunktionen sorgen für optimale Dosierergebnisse in den kritischen Start-, Stoppbereichen.

Produktbeschreibung

Ein besonders präziser und stabiler Aufbau zeichnet das DATRON IR 0300 In-Line Dosiersystem aus. Damit ist jahrelanger Dauerbetrieb und konstante Qualität auch bei hoher Beanspruchung gewährleistet. Durch die Freiarmkonstruktion kann dieses System besonders einfach im In-Line Betrieb eingesetzt werden. Digitale I/O's sorgen für einen optimalen Datenaustausch zwischen der übergeordneten Steuerung und der DATRON VDispenser-Software. Bis zu zwei Dosierköpfe können gleichzeitig im Einsatz sein. Es kann aus Kartuschen oder Zuführgeräten (bspw. Hobbocks oder Fässer) dosiert werden. Sensoren zur Kompensation der Teilehöhe und der Nadelabweichung sorgen für hohe Prozesssicherheit.

Produktvorteile

- Kartesischer Roboter mit kleiner Aufstellfläche
- Volle In-Line-Fähigkeit
- Dosierkopf mit patentierter Volumenregelung und schneller 3D-Steuerung
- Kurze Zykluszeiten durch hohe Dosiergeschwindigkeiten von bis zu 20 m/min
- Hohe Verfügbarkeit und geringe Verschleißkosten
- Spezielle VDispenser-Software für optimale Start/Stop-Übergänge

Anwendungsbereiche

- Für vollautomatisierte In-Line Dosierprozesse
- Für Klebeanwendungen und Flüssigdichtungen im industriellen Umfeld
- In allen Fertigungsbereichen, in denen hohe Dynamik bei gleichbleibender Präzision gefordert ist
- Für alle gängigen 1K-Materialien; 2K auf Anfrage

Technische Daten	DATRON IR 0300
Bearbeitungsraum (X x Y x Z)	300 - 3.000 x 240 x 240 mm
Aufstellfläche (B x T x H) inkl. Verfahrweg (B x T x H)	560 x 240 x 650 mm 560 x 985 x 890 mm
Antriebssystem	Spielfreie DC-Servomotoren, Präzisionsspindel für jede Achse
Dosier-/Positioniergeschwindigkeit	bis zu 16 m/min je Achse/ bis zu 20 m/min transversal
Präzision	Auflösung: 1 µm Absolut: ±50 µm Wiederholung: ±20 µm
Steuerung	Dezentrale, digitale Servosteuerung mit PC-Benutzerschnittstelle
Betriebsmittel	Druckluft: 6 bar, Spannung: 230 V
Material (je nach Dosierkopf)	Nieder- bis hochviskos, ungefüllt und abrasiv sowie beheizbar
Materialzuführung	Aus Kartuschen, Schlauchgebunden, Hobbocks oder Fässern
Gewicht	ca. 60 kg
optionales Zubehör (weiteres Zubehör auf Anfrage)	Nadelkompensation, Sensor XYZ, Modulspanntechnik, drehbare Nadel, Dreh-/Schwenkachsen, CAD/CAM-Modul, Vision-System

Die Informationen in diesem Datenblatt enthalten aktuelle Beschreibungen bzw. Leistungsmerkmale, welche sich durch Weiterentwicklung der Produkte ändern können. Die Beschreibungen und Leistungsmerkmale sind nur dann verbindlich, wenn sie bei Vertragsschluss ausdrücklich schriftlich vereinbart werden.

DATRON-Electronic GmbH
 In den Gänsäckern 5
 D-64367 Mühlital
 Tel.: 061 51 - 14 19 - 0
 Fax: 061 51 - 14 19 - 69
 Email: info@datron.de
 www.datron.de

CNC Maschinen

Mini Tools

Dosieranlagen

Positioniermodule

Beratung und Schulungen



Dispenser[®]

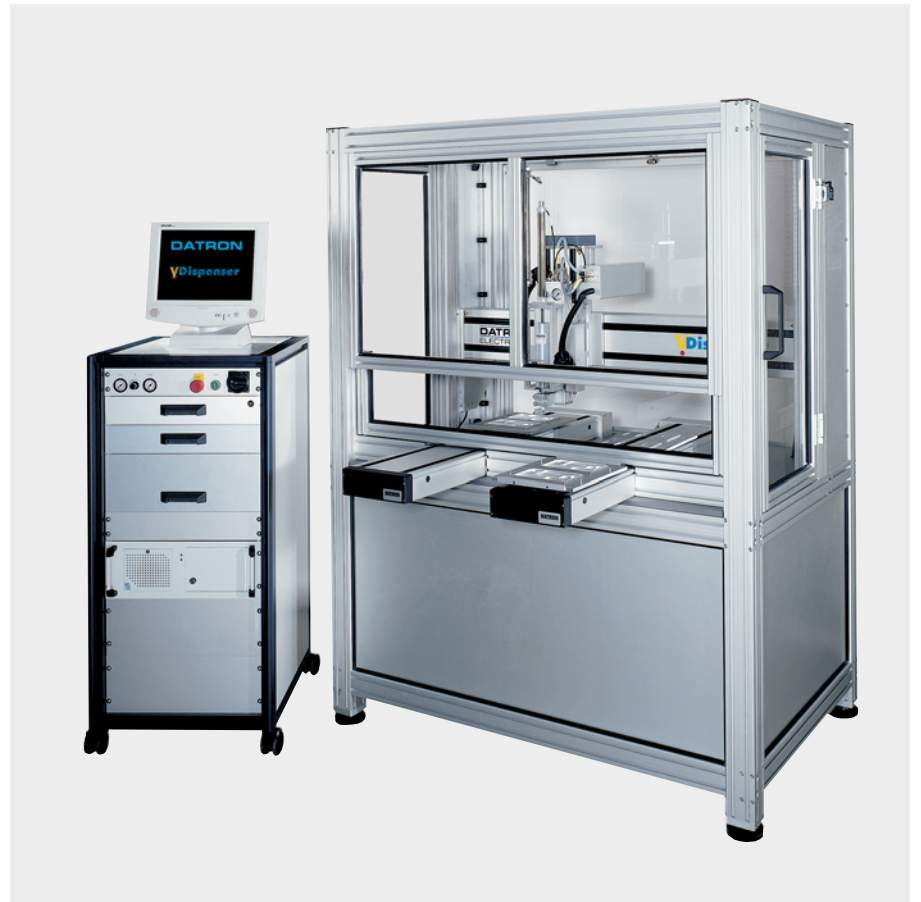

iVD2-Twin Dosiersystem

Volumetrisches Dosiersystem mit zwei voneinander unabhängigen Arbeitsbereichen

- keine Stillstandzeiten und damit hohe Wirtschaftlichkeit
- hoher Durchsatz durch Palettensystem
- Dosiergeschwindigkeit bis 9 m/min.
- optimale Dosierqualität durch intelligenten Dosierkopf

Produktbeschreibung

Die innovative Bauart des DATRON „Twin“ Dosiersystems ermöglicht kontinuierlichen Dosierbetrieb ohne Stillstandzeiten. Dies führt im Ergebnis zu hoher Wirtschaftlichkeit der Dosierung. Durch den Aufbau mit zwei Y-Achsen und festem Portal können Be- und Entladungsvorgänge während des Dosierbetriebs durchgeführt werden. Hierbei ist ein Werkstückträger in Bearbeitung, während sich der zweite außerhalb des Arbeitsbereiches befindet und damit frei zugänglich ist. Durch die kompakte Bauweise wird die Stellfläche auf ein Minimum reduziert.

Produktvorteile

- druckunabhängiges und damit volumengenaues Dosieren
- keine Stillstandzeiten durch Werkstückwechsel
- volle In-Line-Fähigkeit
- Mehrkopfausstattung möglich
- flexible Einsatzmöglichkeiten durch variable Verwendung von unterschiedlichsten Materialien
- minimale Rüstzeit durch bedienerfreundlichen Aufbau
- Pumpen- und Kartuschenwechsel ohne Werkzeug
- hohe Verfügbarkeit, geringe Verschleißteilkosten

Anwendungsbereiche

Dichten und Verkleben von kleinen und mittelgroßen Bauteilen, paralleler Einsatz von beheizbaren Medien und RTV-Materialien, Dam & Fill, Dispensen von elektrisch leitfähigen Materialien. Die Maschine ist als Insellösung oder integriert in vollautomatischem Dosier- und Montagezentrum einsetzbar.



Innovativer Dosierkopf

Der volumengenaue Dosierkopf ist das Kernstück der DATRON Dosieranlagen. Mit der digitalen Servoregelung werden die Fließigenschaften des Materials kompensiert. Dies führt zu höchster Qualität bei maximaler Effektivität.

Das Twin-Dosiersystem besteht aus einem Koordinatentisch mit zwei unabhängig voneinander steuerbaren Y-Achsen, einer 3D-Steuerung, einem Dosierkopf mit Aufnahme für Eurokartuschen und einer integrierten Schutzverkleidung.

Technische Daten	iVD2-Twin Dosiersystem
Arbeitsbereich 1	445 mm x 400 mm x 200 mm (B x T x H)
Arbeitsbereich 2	445 mm x 400 mm x 200 mm (B x T x H)
Spannfläche je	445 mm x 400 mm
Dosiergeschwindigkeit	0 - 9 m/min.
Positioniergeschwindigkeit	0 - 9 m/min.
Materialien	Alle gängigen 1K-Materialien: flüssig bis hochviskos, gefüllte und ungefüllte Kleb- und Dichtstoffe, beheizbare Materialien (standardmäßig bis zu 210°C, z.B. Hotmelt), lichtaushärtende Polymere, elektrisch leitfähige Medien
Zubehör optional	Intelligente Spannsysteme: Sie ermöglichen eine flexible Handhabung unterschiedlicher Werkstücktypen ohne zusätzliche Rüstzeiten; XYZ-Nadelkompensation; Aufnahme für verschiedene Kartuschengrößen



DATRON-Electronic GmbH

In den Gänsäckern 5
D-64367 Mühlthal
Tel.: 06151-1419-31
Fax: 06151-1419-69
Email: info@datron.de
www.datron.de

CNC Maschinen

Mini-Tools

Dosiersysteme

Positioniermodule

Beratung und Schulungen

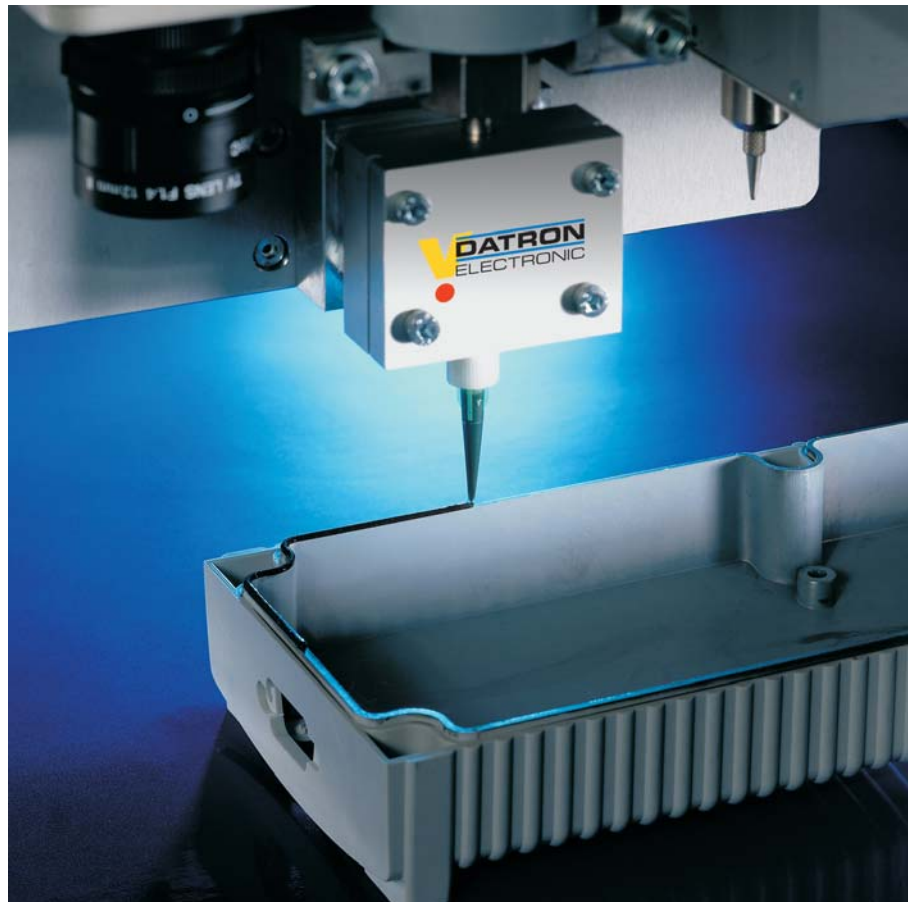
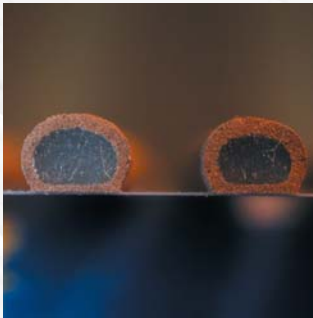

Kombi-**V**Dispenser

Leitfähige EMV-Dichtungen mit weichem Kern

Neues patentiertes Verfahren zur Kostenreduktion und für verbessertes Abdichtverhalten bei Form-In-Place Anwendungen

NEUHAUS

HF-EMI Abschirmtechnik

Die HF-Dichtungsspezialisten

D-13359 Berlin * ☎ 030 497695-0

EMV

Mit dem neuen **Kombi-Dosiersystem** stellt DATRON eine Produktionsmaschine für die effektive und prozesssichere Herstellung von Form-In-Place Dichtungen nach dem von der Firma NEUHAUS entwickelten und **patentierten Kombi-Aufbau** vor.

Der DATRON VDispenser bietet erstmals die Möglichkeit, **weiche EMV-Dichtungen** nach dem "Koextrusionsverfahren" direkt auf Gehäuse aufzutragen. Ein weicher Kern aus Silikon wird hierzu mit dem leitfähigen Silikon ummantelt. Ein spezieller Dosierkopf kann diese leitfähigen Dosierstränge direkt herstellen und sofort auftragen.

Die innovative Dosiertechnik von DATRON bietet hohe Volumengenauigkeit, unabhängig vom Pressluftdruck und vollständige Softwarekontrolle. Dadurch wird hohe Dosiergeschwindigkeit und -qualität erreicht. Spezielle Softwarefunktionen führen zu optimalen Raupen auch bei den problematischen Verbindungen oder im Übergangsbereich.

Kombi-VDispenser

Die anpassungsfähige Form-In-Place Lösung für EMV-Gehäuse

Vorteile

Weicher

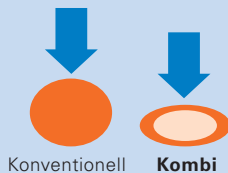

Der Kern aus weichem Silikon ermöglicht wesentlich weichere Raupen ohne Einschränkungen bei den Leitwerten. Schon mit 50% Innenkern kann sich die Shore-A-Härte halbieren.

Kostengünstiger



Gerade bei größeren Durchmessern ist der Anteil des teuren EMV-Materials wesentlich geringer: Das kann die Kosten deutlich senken. Gegenüber konventionellen FIP-Raupen können bis zu **80% eingespart** werden.

Variabler



Mengen einstellbar



Materialkombinationen



Durchmesser ab 0,7 mm

Das elektronisch steuerbare und **exakt reproduzierbare Mengenverhältnis** der Materialien ermöglicht die variable Einstellung der Raupeneigenschaften und damit die **optimale Anpassung** an die Aufgabenstellung.

Über die Kombination der Materialien können zusätzlich die Elastizität, Weichheit und mechanische Stabilität definiert werden.

Bereits bei kleineren Durchmessern ergibt sich eine erhebliche Verringerung der Shore-A-Härte. Bei größeren Durchmessern ist die Kostenersparnis der entscheidende Faktor.

Die Technik



Das Kombi-Dispenser Dosiersystem besteht in der Grundausstattung aus einem Koordinatentisch (Insel oder In-Line), der 3D-Steuerung und dem **DATRON Dosierkopf**.

Das Material

Außen:	Neusil 3851023
Basismaterial:	Silikon
Leitpigmente:	versilbertes Cu
Aushärtung bei Raumtemperatur	
klebfrei:	> 2 Std.
vollständige Aushärtung:	> 24 Std.
Innen:	Neusil 10
Basismaterial:	Silikon

Das Dosieren nach dem Kombi-Verfahren für EMV-Anwendungen ist eine Gemeinschaftsentwicklung der Firmen **NEUHAUS** und **DATRON**. Das verwendete Material "Neusil" hat hervorragende Leitwerte und ist seit vielen Jahren bewährt. DATRON bietet in über 1.000 Installationen ausgereifte Automatisierungstechnik mit weltweitem Service und einen für diese Anwendung entwickelten und optimierten Dosierkopf. Im Ergebnis erhalten Sie technologische Spitzenleistung mit fundierter Applikations- und Produktionserfahrung. Wir freuen uns auf Ihre Herausforderungen!

DATRON-Electronic GmbH

In den Gänsäckern 5

D-64367 Mühlthal

Tel.: 0 61 51 - 14 19 - 0

Fax: 0 61 51 - 14 19 - 69

Email: info@DATRON.de

www.DATRON.de

CNC Maschinen

Mini-Tools

Dosiersysteme

Positioniermodule

Beratung und Schulungen

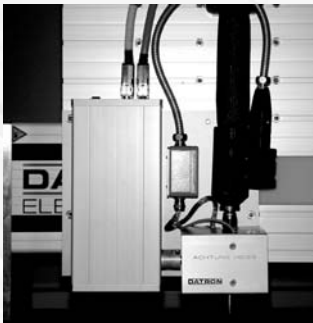

iVD-HT Hotmelt Dosiersystem

Präzises und volumengenaues Dosieren von Hotmelt für industrielle Anwendungen

- Dosierkopf für Hotmelt-Klebstoffe bis zu 210°C Verarbeitungstemperatur
- Dosierpumpe mit elektronischer Servoregelung für höchste Dosierqualität
- Parallelbetrieb mehrerer Köpfe für den Einsatz unterschiedlicher Kleb- und Dichtstoffe
- Dauerbetrieb durch Wechseltisch möglich

Produktbeschreibung

Mit dem DATRON iVD-HT Hotmelt Dosiersystem können Kleberaupen mit kleinem oder mittlerem Querschnitt sehr präzise und schnell aufgebracht werden. Erreicht wird dies durch einen neuartigen Dosierkopf mit Präzisions-Zahnradpumpe und elektronischem Regelsystem. Es können Zuführsysteme für Heißeime und für reaktive Hotmelts verwendet werden. Die Integration mit dem Twin-Koordinatentisch führt zu hoher Wirtschaftlichkeit durch Geschwindigkeit und schnelle Be- und Entladevorgänge.



Produktvorteile Dosiersystem

- Verarbeitungstemperatur bis zu 210°C
- vollautomatisches Dosier- und Montagezentrum für technische Bauteile
- Klein- bis Großserienfertigung
- In-Line-Fähigkeit
- Kleben und Dichten
- frei programmierbar

Produktvorteile Hotmelt

- sehr kurze Aushärtezeiten
- hohe Anfangsklebrigkeit
- Weiterverarbeitung der Werkstücke unmittelbar nach dem Dosieren
- Klebstoffe lange lagerfähig bei Raumtemperatur
- wieder aufschmelzbar
- minimale Aushärtezeiten, kurze Taktzeiten
- silikonfrei - ohne Lösungsmittel
- materialschonende Temperaturstaffelung bis zur Pumpe

Hotmelt Dosierkopf

Volumengenaue Dosierung durch elektronische Servoregelung. Hohe Qualität des Schmelzklebstoffauftrags durch gezieltes Anpassen an die rheologischen Eigenschaften des Materials.

Anwendungsbereiche

Dichten und Verkleben von kleinen und mittelgroßen Bauteilen, partieller Verguss von elektronischen Schaltungen, paralleler Einsatz von beheizbaren Medien und RTV-Materialien, Dam & Fill, Maschine als Insellösung oder integriert in vollautomatischem Dosier- und Montagezentrum einsetzbar.

Technische Daten	DATRON iVD-HT Hotmelt Dosiersystem
Arbeitsbereich 1	400 mm x 366 mm x 200 mm (B x T x H)
Arbeitsbereich 2	400 mm x 366 mm x 200 mm (B x T x H)
Spannfläche je	445 mm x 380 mm
Dosiergeschwindigkeit	0 - 6 m/min
Positioniergeschwindigkeit	0 - 9 m/min
Materialien	Verarbeitbar sind alle gängigen Schmelzklebstoffe; nichtreaktive Materialien wie z.B. Polyurethane Hotmelts; Polyurethane-Reaktiv PUR - 40 bis +120°C temperaturbeständig, Applikationstemp.: 140 - 160°C Polyamid-Reaktiv PAR - 40 bis +170°C temperaturbeständig, Applikationstemp.: 190 - 200°C
Zubehör optional	Intelligente Spannsysteme: Sie ermöglichen eine flexible Handhabung unterschiedlicher Werkstücktypen ohne zusätzliche Rüstzeiten; XYZ-Korrektur der Dosiernadel; Arbeitsvorbereitungssoftware; CAD/CAM Software

Das DATRON iVD-HT Hotmelt Dosiersystem besteht aus einem Koordinatentisch mit zwei unabhängig voneinander steuerbaren Y-Achsen, einer 3D-Steuerung, einem Hotmelt Dosierkopf mit Anschluss für Zuführsysteme und einer integrierten Schutzverkleidung.

DATRON-Electronic GmbH
 In den Gänsäckern 5
 D-64367 Mühlthal
 Tel.: 061 51 - 14 19 - 0
 Fax: 061 51 - 14 19 - 69
 Email: info@DATRON.de
 www.DATRON.de

CNC Maschinen

Mini-Tools

Dosiersysteme

Positioniermodule

Beratung und Schulungen

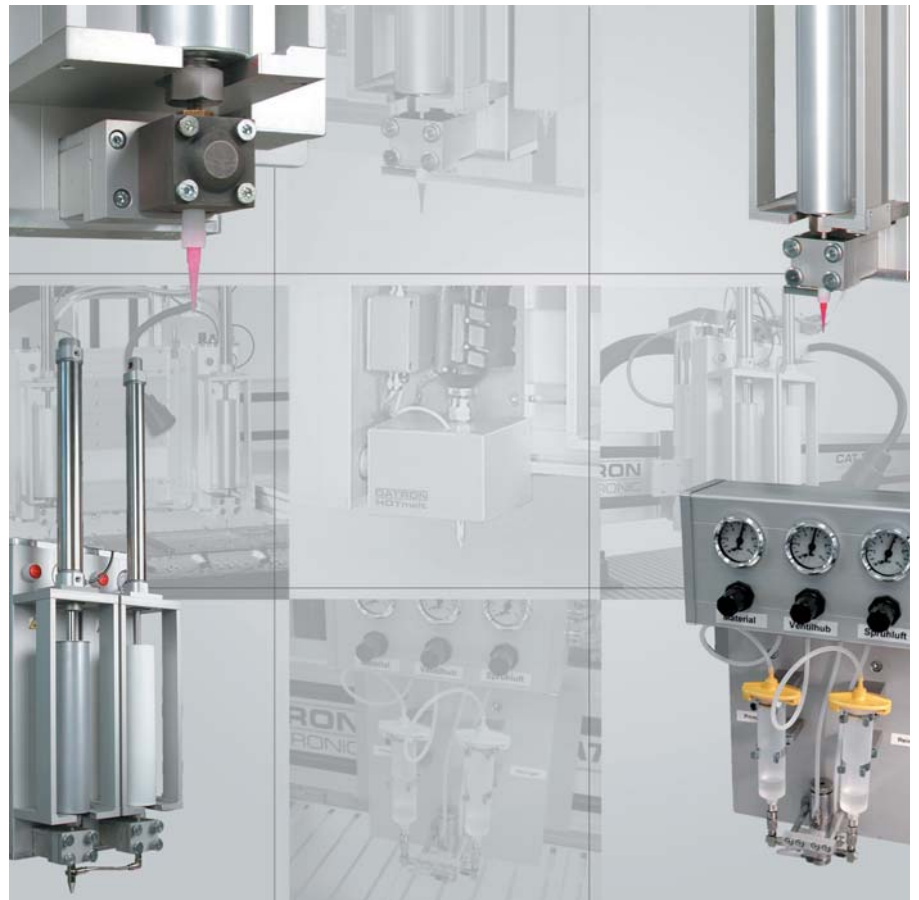

DATRON Dosierköpfe

Volumetrische Dosierköpfe mit intelligenter Servosteuerung

- Hohe Volumenkonstanz durch Präzisionspumpe und digitaler Regelung
- Dosierköpfe für Silikone, MS-Polymere, UV-Kleb- und Dichtstoffe, Hotmelts, 1K-PUR, POP-Mischpolymere
- Optimale Start-/Stop-Verbindungen im Anlagenbetrieb
- Ausgleich unterschiedlicher Materialeigenschaften durch Software

Präzise Feinmechanik, gekoppelt mit modernster Elektronik und ausgeklügelter Regelungstechnik

Dosierköpfe von DATRON ermöglichen einen neuen Qualitätsstandard zum interessanten Preis! Die intelligenten volumengenauen Dosierköpfe (iVD) bilden das Kernstück der DATRON Dosiersysteme. Spezielle Zahnradpumpen sorgen für eine präzise Materialförderung. Mit einer digitalen Servoregelung werden zusätzlich nachteilige Fließeigenschaften der Materialien kompensiert. Dies führt zu höchster Qualität bei maximaler Effektivität. Die verfügbaren iVD-Bauarten ermöglichen den Einsatz einer sehr breiten Materialpalette von wässrigen bis zu hochviskosen ungefüllten und gefüllten Materialien.

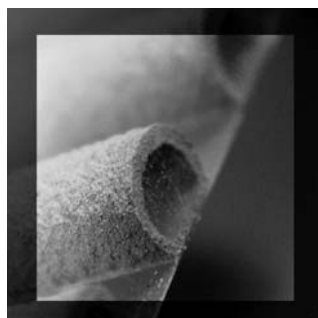
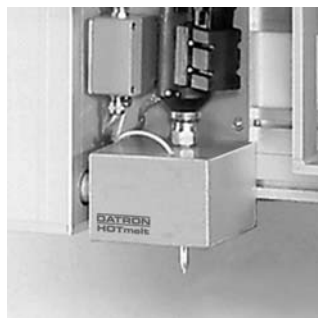
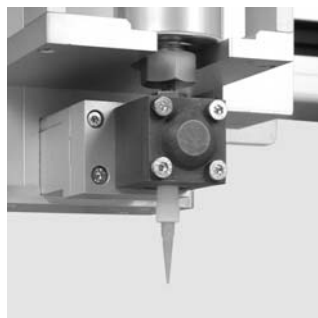

Die DATRON Dosierköpfe:

links: iVD-Standard

Das wesentliche Element des Standard-Dosierkopfes von DATRON sind speziell auf das jeweilige Material ausgelegte Zahnradpumpen. Diese ermöglichen das präzise Dosieren einer breiten Palette von Materialien mittlerer und höherer Viskosität.

rechts: iVD-Fluid

Dünnflüssige Medien mit einer Viskosität bis zu 100.000 mPas können mit dieser hochgenauen Innenzahnradpumpe dosiert werden. Entsprechend dem notwendigen Volumen kann unter drei Pumpengrößen gewählt werden.

links: iVD-EMV

Speziell für gefüllte Silikone oder andere EMV-Abschirmpasten ist dieser Dosierkopf entwickelt worden. Geringe Betriebskosten und geringer Reinigungsaufwand sind neben der Volumenkonstanz die herausragenden Merkmale.

rechts: iVD-Hotmelt

Schmelzklebstoffe im Temperaturbereich bis 210 °C können mit diesem Dosierkopf ausgebracht werden. Auch kleine Mengen können perfekt dosiert werden. Sowohl reaktive als auch Standard-Schmelzklebstoffe sind verarbeitbar.

Kombi-Dispenser

Außergewöhnlich wirtschaftlich und besonders weich sind die EMV-Dichtungen nach dem "Koextrusionsverfahren". Hierbei wird ein weicher Kern aus Silikon mit dem leitfähigen EMV-Material ummantelt. Dies führt zu erheblicher Materialersparnis und deutlich weicheren Raupen. Mit dem Kombi-Dispenser ist die direkte Herstellung und der Auftrag dieser leitfähigen Dichtungsstränge möglich. Ausgefeilte Regelungstechnik ermöglicht die präzise Einstellung der Wandstärke und der Materialverhältnisse. Im Bereich 0,8 mm bis 5 mm Raupendurchmesser gibt es kein wirtschaftlicheres Verfahren zur Form-In-Place Abschirmung.

Vorteile und Anwendungsbereiche

Der Hauptvorteil der DATRON Dosierlösungen liegt in der volumetrischen Dosierung und der ausgeklügelten Software. Erreicht wird hierdurch ein Höchstmaß an Reproduzierbarkeit und Prozesssicherheit des Dosiervorgangs.

- Exakt programmierbare Dosiermenge, auch während des Dosiervorgangs verschiedene Volumina, austragbar.
- Viskositätsunabhängig durch elektronische Steuerung und Zahnradpumpen.
- Mehrere Köpfe, auch mit unterschiedlichen Medien, lassen sich parallel betreiben. Die Synchronisierung erfolgt voll elektronisch.
- Optimale Start-/Stop-Punkte durch Kompensation der Materialeigenschaften.

DATRON-Electronic GmbH
 In den Gänsäckern 5
 D-64367 Mühltal
 Tel.: 061 51 - 14 19 - 0
 Fax: 061 51 - 14 19 - 69
 Email: info@DATRON.de
 www.DATRON.de

CNC Maschinen

Mini-Tools

Dosiersysteme

Positioniermodule

Beratung und Schulungen



Zubehör Dosiersysteme

Durch leistungsfähiges Zubehör die Prozesssicherheit und die Qualität des Dosiervorgangs deutlich erhöhen

- Einrichtzeit sparen und präziser fertigen
- schnelle Digitalisierung und präziser Materialauftrag
- präzise Vermessung der Dosiernadel in X-, Y-, Z-Richtung
- automatische Werkstückerkennung

Produktbeschreibung

Mit leistungsfähigem Zubehör kann die Prozesssicherheit und die Wirtschaftlichkeit einer Dosieraufgabe wesentlich erhöht werden. DATRON Sensoren sind aus der täglichen Praxis entstanden. Mit der Erhöhung der Qualität und dem Einsparen von Rüst- und Nebenzeiten machen sie sich schnell bezahlt.

XYZ-Sensor

Dieser 3D-Sensor kann Werkstücke in allen drei Ebenen präzise vermessen. Für das Dosieren komplexer 3D-Werkstücke kann ein gemessenes Höhenprofil automatisch in der Steuerung verrechnet werden. Durch die 3D-Messung können auch Spannungsungenauigkeiten oder Materialtoleranzen problemlos ausgeglichen werden.

Abstandssensor

Der Abstandssensor erkennt durch einen Lasertaster mit einer Schaltungsgenauigkeit von 0,1 mm automatisch ein zu dosierendes Teil. Mit einer Fehlermeldung reagiert der Abstandssensor auf ein nicht korrekt positioniertes Teil. Bei Nutzfertigung wird ein fehlendes oder nicht der vorgegebenen Toleranz entsprechendes Teil ausgespart.



Werkstücksensor

Werkstückträger mit unterschiedlichen Teilen werden durch den Werkstücksensor automatisch erkannt. Ein induktiver Näherungsschalter, der auf eine Codierung der Werkstückträger anspricht, löst automatisch ein den verschiedenen Teilen entsprechendes Dosierprogramm aus. Hierdurch wird eine Verwechslung von Dosierprogrammen in der Serienproduktion bei unterschiedlichen Teilen und Varianten in den Kurzzyklen der Dosierung vermieden.

Füllstandssensor

Der Füllstandssensor sorgt für die laufende Überwachung des Füllstandes des zu dosierenden Materials im Vorratsbehälter und stellt dadurch den rechtzeitigen Austausch des Vorratsbehälters sicher. Ein Magnetsensor erkennt die Kolbenstellung des Pneumatikzylinders, der das zu dosierende Material mit einem Vordruck beaufschlagt, und verhindert eine Ausschussproduktion durch unkontrolliertes Aufbrauchen des Materialvorrats.

Nadelkompensation

Die XYZ-Nadelkompensation ist ein Sensor zum Erfassen und Korrigieren der Dosieradelposition in allen drei Koordinatenachsen X, Y und Z. Das Resultat ist ein genauer und sicherer Dosierablauf.

DATRON-Electronic GmbH

In den Gänsäckern 5
D-64367 Mühlthal
Tel.: 061 51 - 14 19 - 0
Fax: 061 51 - 14 19 - 69
Email: info@datron.de
www.datron.de

CNC Maschinen

Mini-Tools

Dosiersysteme

Positioniermodule

Beratung und Schulungen

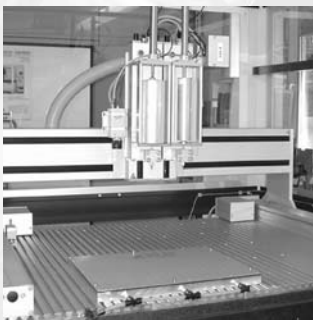
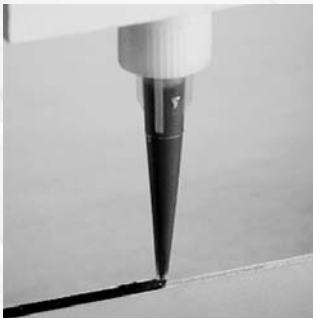

XYZ-Nadelkompensation

Automatische Vermessung der Dosiernadelposition

- Vollautomatisches Vermessen und Software-Korrektur der Dosiernadelposition in X-, Y-, und Z-Richtung
- Mechanischer Antastpunkt zur Längenmessung der Dosiernadel
- Präzisionslichtschranken zur Messung der X/Y-Abweichung
- Erhöhung der Prozesssicherheit und Reduzierung der Standzeiten nach dem Material- und Nadelwechsel

Produktbeschreibung

Die DATRON XYZ-Nadelkompensation ist ein Sensor zum Erfassen und Korrigieren der Dosiernadelposition in allen drei Koordinatenachsen X, Y und Z. Die Dosiernadellänge wird in Z-Richtung mit einem mechanischen Taster bestimmt. Anschließend wird die Positionsabweichung der X- und Y-Richtung mit je einer Gabellichtschranke ermittelt. Durch die automatische Software-Kompensation der Positionsabweichung der Nadelspitze ist ein problemloser Nadelwechsel möglich. Das Resultat ist ein genauer und sicherer Dosierablauf. Dies führt zu einer gesicherten Qualität bei der Serienfertigung.



Produktvorteile

- automatische Korrektur in allen drei Achsen
- Erhöhung der Wiederholgenauigkeit der Dosierung nach einem Nadelwechsel
- Kompensation von Qualitätsschwankungen bei den Dosiernadeln, speziell bei Düsen aus Kunststoff
- Wegfall von aufwendigen Einrichtarbeiten durch das Bedienpersonal

Anwendungsbereiche

In der Serienfertigung mit hohen Qualitätsansprüchen an die Dosierung einsetzbar. Automatisches Anfahren der Maschine bei Schichtbeginn sowie automatisches Vermessen der Nadelposition bei häufigem Düsenwechsel.

Dosiersysteme von DATRON

DATRON bietet Dosiersysteme für industrielle Dosieranwendungen. Mit ausgereifter Anlagentechnik, innovativen Dosierköpfen und fundiertem Know-How lösen wir auch anspruchsvolle Fertigungsaufgaben. Mit einer modularen Anlagenkonzeption optimieren wir das Gesamtsystem unter technischen und wirtschaftlichen Aspekten. Das Ergebnis ist eine einfach zu bedienende und prozesssichere Fertigungslösung für Ihre Dicht-, Kleb- oder Vergussanwendung.

Der Sensor wird direkt auf den Maschinentisch montiert. Die Programmierung erfolgt per Dosiermakro. Dem Sensor ist ein Beispielprogramm beigelegt.

Technische Daten	DATRON XYZ-Nadelkompensation
Größe (H x B x T)	70 mm x 48 mm x 90 mm
Gewicht	ca. 500 g
Anschluss	an der Maschinensteuerung
Kleinster messbarer Nadelaußendurchmesser	0,4 mm
Messgenauigkeit in X und in Y bei einer Biegung < 10°	± 0,05 mm
Messgenauigkeit in Z	± 0,01 mm



DATRON-Electronic GmbH
 In den Gänsäckern 5
 D-64367 Mühlital
 Tel.: 061 51 - 14 19 - 0
 Fax: 061 51 - 14 19 - 69
 Email: info@datron.de
 www.datron.de